

可简单快速的紧固筒夹和拉钉，
缩短准备时间

フキボール
Petit Ball 40

BT40/DN40



纵横自如

マイキューブ
MY CUBE 50

BT50/DN50

マイキューブ
MY CUBE 100

HSK-A100



虎钳安装型

HFシリーズ

BT30/BT40/BT50
HSK-A40/A50/A63/A100
E32/E40/E50/F63



价格便宜

纵横自如 (Petit Ball · MY CUBE)

可纵横双向对刀具进行固定。可以在容易操作的方向使用。



紧固螺帽



紧固 DETa-1 筒夹 (DTB)



紧固拉钉



紧固 SLIMLINE 筒夹

高通用性

通过使用多样的适配器，可对不同锥度的刀柄以及直柄的超弹性弹簧筒夹刀柄 B 型进行紧固。

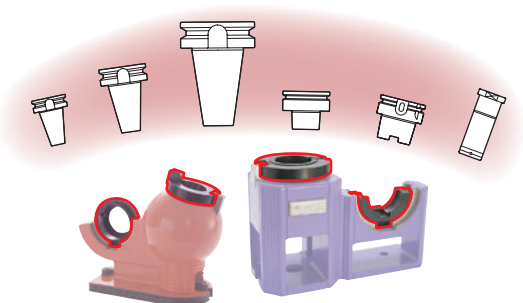

精度保护

维护刀柄柄锥部的高精度。为了防止碰伤，锥柄的接触部分使用特殊树脂。

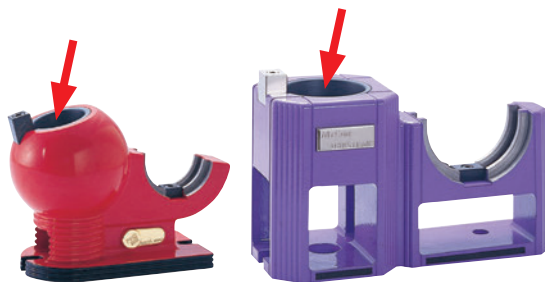

Petit Ball

型号	刀柄型号	
Petit Ball40	BT40/DN40	6.1

- 选购品
 - 适配器
- 标准附属品
 - 铭牌
- 注意事项
 - 无附带安装螺栓。安装时请使用 2 个 M8 螺栓。

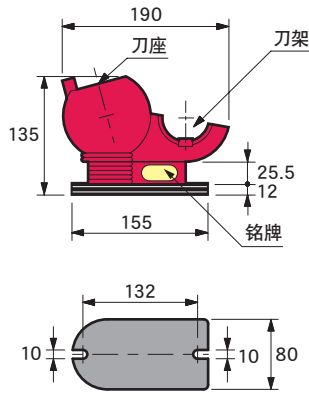

铭牌

附带特别精致的金属铭牌，可雕刻贵公司芳名。
可雕刻英文（大写），数字及—（连字短横线）共 12 字。



适配器



刀座用适配器

型号	刀柄型号
AP40-T30V	BT30

刀架用适配器

型号	刀柄型号
AP40-T30H	BT30
-S25H	ST25T-DTB7
-S32H	ST32T-DTB7, 12

MY CUBE

型号	刀柄型号	
MY CUBE 50	BT50/DN50	9.7
MY CUBE100	HSK-A100, T100	9.6

- 选购品
 - 适配器
- 标准附属品
 - 铭牌
- 注意事项
 - 无附带安装螺栓。安装时请使用 2 个 M8 螺栓。

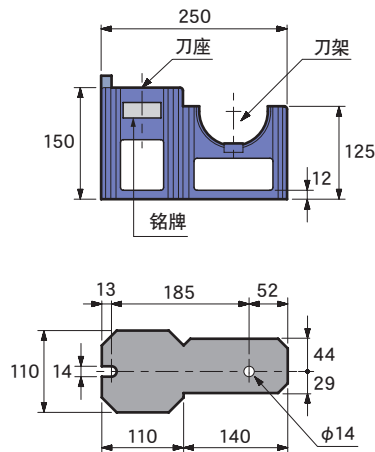

铭牌

附带特别精致的金属铭牌，可雕刻贵公司芳名。
可雕刻英文（大写），数字及—（连字短横线）共 12 字。



适配器 (MY CUBE50)



刀座用适配器

型号	刀柄型号
AP50-T30V	BT30
-T40V	BT40/DN40
-A63V	HSK-A63, T63
-F63V	HSK-F63

刀架用适配器

型号	刀柄型号
AP50-T30H	BT30
-T40H	BT40
-A63H	HSK-A63, T63
-F63H	HSK-F63
-S25H	ST25T-DTB7
-S32H	ST32T-DTB7, 12

HF 系列

型号	Fig.	刀柄型号	H	W	t	
HF-BT30	1	BT30	77	70	30	0.8
-BT40		BT40	90	90	37	1.2
-BT50		BT50	—	—	—	2.2
HF-A40	1	HSK-A40, T40	72	60	30	0.8
-A50		-A50, T50	77	70	37	1.0
-A63		-A63, T63	87	90	—	1.2
-A100		-A100, T100	—	—	—	2.1
HF-E32	3	HSK-E32	98	64	—	1.0
-E40		-E40	100	70	—	1.1
-E50		-E50	106	80	—	1.3
-F63		-F63	120	90	—	1.6

Fig. 1

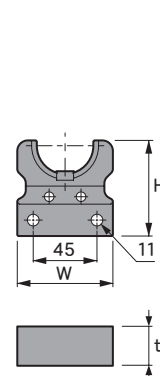

Fig. 2

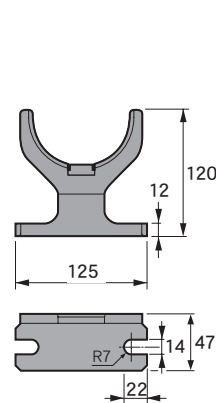

Fig. 3

